

bruksanvisning



F 5185 H A+
F 5185 V A+

Cylinda
år efter år

Innehåll:

Innan du använder skåpet första gången	2
Beskrivning av frys	3
Så frostar man av frysen	4
Cylindas frystips	5
Installation	9
Ändring av dörrhängning	12
Cylinda ljudguide.....	14
Tekniska data	14
Om skåpet inte fungerar	15
Konsumentservice	16

Innan du använder skåpet första gången - tänk på det här:

EFTER TRANSPORT

Om skåpet legat ned under transport skall det stå upprätt i minst en timme innan strömmen slås på.

SKÅPET MÅSTE STÅ PLANT

Det blir kallt inne i skåpet genom att ett kylämne, en gas, går runt i ett kretslopp. För att kretsgången ska resultera i bästa möjliga kyl/frysformåga är det ett krav att skåpet står absolut plant. Hur man justerar skåpet vid eventuell lutning framgår av sid 9.

TVÄTTA AV SKÅPET

Tvätta skåp och dörrar ut- och invändigt med en svag lösning av vatten och diskmedel och en mjuk trasa. Torka sedan torrt. Använd aldrig repande skurmedel eller stålull.

OBS! UTTAGET MÅSTE VARA SKYDDSJORDAT

Skåpet har sladd med jordad stickpropp för anslutning till 1-fas 230 V.

MONTERA DISTANSERNA

Montera de två medföljande distanserna enligt bild för att säkerställa luftcirkulationen.

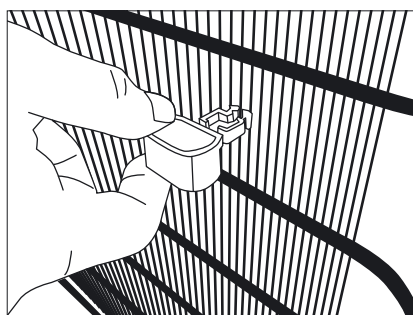

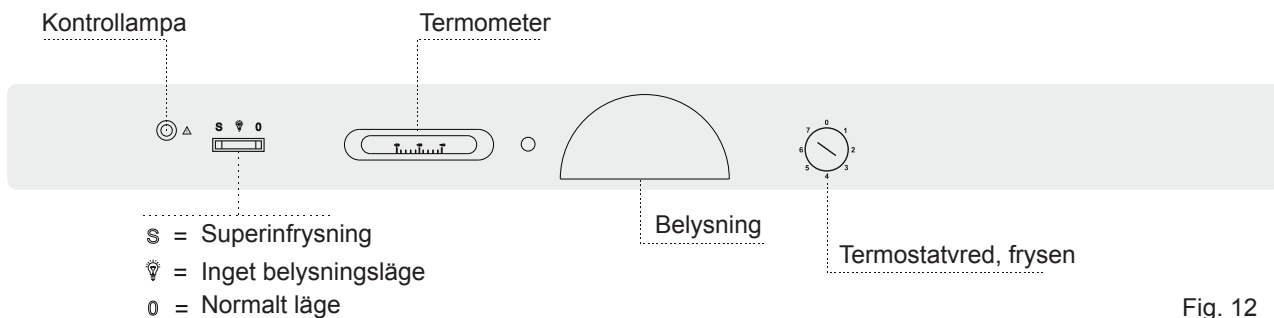

Fig. 12

*) Det är normalt att lampan lyser första gången skåpet sätts på och den lyser också under infrysning.

När knappen Superinfrysning är intryckt kommer funktionen Superinfrysning aktiveras i 24 timmar. Utrustningen kommer automatiskt återgå till tidigare arbetsvillkor efter 24 timmar.

Indikatorn tänds med rött sken om temperaturen i frysen är för hög. Indikatorn fortsätter lysa med rött sken så länge temperaturen i frysen är för hög.

Inget ljusläge

Om det omgivande ljuset är tillräckligt ljust kan användaren stänga enhetens lampa genom att aktivera det här läget. Det här läget kan användas för energibesparing.



Så här frostar man av frysen

Varorna och fukten i luften orsakar så småningom frost- och isbildningar i skåpet. Ett tunt lager av frost eller is nedsätter inte frysens funktion, men ju mer beläggning, desto större blir energiförbrukningen. Lite lös frost kan man skrapa bort med en plast- eller träskrapa. (Använd aldrig kniv eller andra skarpa verktyg.)

När frost- och isbildningen är 4-5 mm, måste dock frysen avfrostas.

GÖR SÅ HÄR:

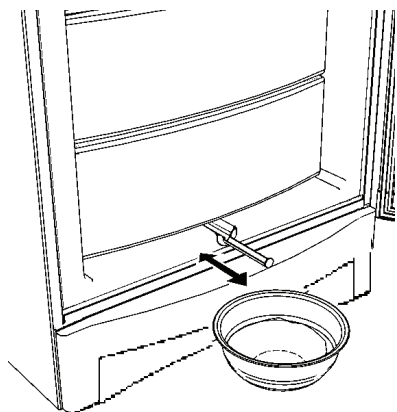

Vid avfrostning dra ut förlägningsdelen

- 1 Slå ifrån frysen genom att vrida termostaten till »0«.
- 2 Dra ut avrinningsanordningen längst ner i skåpet och placera en skål under den. Om den är fastfusen, lägg en trasa som doppats i varmvatten ovanpå den under ett par minuter.
- 3 Ta ut matvarorna. Förvara dem i kylskåpet eller insvepta i tidningar så att de hålls så kalla som möjligt.
- 4 Sätt in en skål med varmt (inte kokande) vatten i frysen.
- 5 När isen smält, rengör frysen med vatten och lite diskmedel. Torka med en mjuk trasa.
- 6 Ställ in termostaten igen. Slå på infrysningskontakten om det är många varor som ska läggas tillbaka i skåpet.
- 7 Lägg in varorna igen när temperaturen nått -18°C , vilket framgår av frystermometern. (Det tar ca. en timme).
- 8 Slå ifrån infrysningskontakten.

Skötsel

När skåpet behöver rengöras, använd en svag lösning av vatten och diskmedel och en mjuk trasa.

Obs! Stickproppen ska vara urdragen när man rengör skåpet. Ventilationsgallret i sockeln är löstagbart, så att man lätt kan komma åt att dammsuga under.

Om skåpet står avstängt mer än två dygn bör dörrarna stå öppna för vädring, så att dålig lukt i skåpet undviks.

Byte av lampa

Stickproppen urdrages. Byt ut lampan mot en ny.

Använd lampa 12W E14

Lampan får inte överstiga 12 Watt

Belysning

Skåpet är försett med en anordning som gör att lampan släcks, om dörren står öppen eller står på glänt under onormalt lång tid.

När dörren varit stängd i några minuter fungerar belysningen på normalt sätt igen.

Viktigt!

Om nätsladden skadas skall den bytas ut mot en sladd av motsvarande typ, levererad av tillverkaren eller dennes servicerepresentant.



WARNING!

Använd inte elektriska apparater, knivar eller andra vassa föremål för att påskynda avfrostningen. Det är farligt.

Cylindas frystips

Det här är de lagringstider som Djupfrysingsbyrån rekommenderar för olika matvaror. Det är inte farligt med mat som ligger längre i frysen, men smaken blir sämre. Tänk på att när maten åter tinats upp, måste den behandlas lika varsamt som om den vore färsk.

Kött går utmärkt att frysa, och det kan frysas in i många olika former. Frysa inte in kött i för stora bitar. Praktiskt är att skiva och stycka helt kött i sådana bitar som man behöver vid själva tillagningen. Kött från egen slakt eller jakt måste möras före infrysning. (Det kött vi köper är alltid mörat.) Undvik att frysa in rimmat kött och charkvaror!

Kött och fågel

Biff	<i>Rå, hel</i>		6-8 mån
Enkelbiff	<i>Rå</i>		10-12 mån
Entrecote	<i>Rå</i>		10-12 mån
Filé	<i>Rå, hel eller i bitar</i>	Nöt	6 mån
		Gris	10-12 mån
Gås	<i>Rå, hel, urtagen</i>		6 mån
Hare	<i>Rå, flådd, urtagen hel eller i bitar</i>		12 mån
Höns	<i>Urtagen</i>		6 mån
Kalkon	<i>Urtagen</i>		6 mån
Kalvbog	<i>Rå, hel eller i bitar</i>		12 mån
Kanin	<i>Rå, flådd och urtagen</i>		12 mån
Kotlettrad	<i>Rå, i bitar</i>		
		Gris	3 mån
		Kalv	10-12 mån
		Ren	12 mån
		Rådjur	12 mån
Kyckling	<i>Urtagen</i>		6 mån
Lammkött			6-12 mån
Lever	<i>Rå, stuvad</i>		6-8 mån
Njure	<i>Rå</i>		4 mån
Nötkött			6-12 mån
Revbensspäll			12 mån
Rostbiff	<i>Rå, stekt</i>		10-12 mån
Ren			12 mån
Rådjur			12 mån
Älg			1 år

*Uppgifterna kommer
från Djupfrysingsbyrån
och Allt om Mat.*

Fisk kan frysas på olika sätt.

Längsta hållbarheten får fisken om den fryses in färsk och hel men urtagen.

Fisk och skaldjur

Aborre	<i>Urtagen, rå, hel eller i filéer</i>	8 mån
Braxen	<i>Urtagen, rå, hel eller i filéer</i>	8 mån
Fiskpinnar		4-6 mån
Forell	<i>Urtagen, rå, hel eller i filéer</i>	4-6 mån
	<i>Rökt</i>	1 mån
Gädda	<i>Rå, urtagen hel eller i bitar</i>	8 mån
Gös	<i>Rå, urtagen, hel eller i skivor</i>	8 mån
Hummer	<i>Kokas i spad</i>	3 mån
Krabba	<i>Kokas och fryses utan spad</i>	6 mån
Kräftor	<i>Kokas i spad</i>	12 mån
Lax	<i>Rå, urtagen, i bitar</i>	3 mån
	<i>Rökt</i>	2 mån
Lutfisk		12 mån
Piggvar	<i>Rå, urtagen, i bitar</i>	6 mån
Räkor	<i>Kokas i spad, fryses med eller utan spad</i>	6 mån
Sill	<i>Urtagen, rå</i>	3 mån
Spätta	<i>Rå, urtagen, hel, eller i bitar</i>	6 mån
Strömning	<i>Urtagen och ev. urbenad</i>	3 mån
Torsk	<i>Urtagen, rå, hel eller i bitar</i>	8-12 mån
Ål	<i>Rå</i>	3 mån
	<i>Rökt</i>	1 mån
Öring	<i>Urtagen, rå, hel eller i bitar</i>	3 mån

Det är både praktiskt och ekonomiskt att frysa in färdiglagad mat från seriematlagning och långkok.

Tänk på att lagringstiden blir kortare ju mer fett maten innehåller.

Charkvaror bör inte frysas.

Färdiglagat

Buljong		6 mån
Fisk, kokt eller i block		10-12 mån
Fiskpinnar		4-6 mån
Fiskrätter, gratänger, soppor		4-6 mån
Grönsaksrätter		6 mån
Hamburgare		3-4 mån
Janssons frestelse		3 mån
Köttträtter med helt kött		4-6 mån
Köttträtter med malet kött		3-4 mån
Pizza		3-6 mån
Pommes frites		6 mån

Frukt och bär är idealiska varor att frysa

De ska alltid frysas in torrsockrade eller i sockerlag.

Frukt och bär

Apelsin	<i>Pressad</i>	12 mån
Aprikos	<i>Skållas, skalas, urkärnas</i>	12 mån
Björnbär		12 mån
Blåbär		12 mån
Hallon		10-12 mån
Hjortron		12 mån
Jordgubbar		10-12 mån
Krusbär	<i>Kokas i sockerlag</i>	12 mån
Körsbär	<i>Urkärnas</i>	12 mån
Lingon		12 mån
Persikor	<i>Skållas, urkärnas, i sockerlag</i>	12 mån
Plommon	<i>Skållas, skalas, halveras, urkärnas, i sockerlag</i>	12 mån
Päron	<i>Kokas i sockerlag</i>	12 mån
Rabarber		12 mån
Slånbär		12 mån
Smultron	<i>Sockrade</i>	6 mån
Vinbär	<i>Repade eller i klasar</i>	12 mån
Äpple	<i>Skalas, urkärnas, halveras och förvälls i sockerlag</i>	12 mån

Bröd och bakverk passar utmärkt att frysa in

gärna skivat.

Tänk på att lagringstiden blir kortare ju mer fett det är i brödet.

Bröd och bakverk

Matbröd		6 mån
Ostkaka		6 mån
Paj	<i>Gräddad eller ogräddad</i>	3 mån
Pepparkaksdeg		6 mån
Rulltårta		6 mån
Smördegsplattor		6 mån
Småkakor		3 mån
Socketkaka		3 mån
Tårta		3 mån
Vetebröd	<i>Färdiggräddat</i>	3-6 mån
Wienerbröd	<i>Färdiggräddade</i>	3 mån

De allra flesta grönsaker kan frysas in, liksom all slags svamp.

Vissa grönsaker förlorar fräschhet om de fryses. Mjölksprodukter kan bli vattniga och flockiga. Det går inte att frysa in rätter med gelatin. Charkvaror bör inte frysas.

Grönsaker, svamp

Aubergine	<i>Förvälls</i>	12 mån
Blomkål	<i>Delas, förvälls</i>	10-12 mån
Broccoli	<i>Förvälls</i>	10-12 mån
Brysselkål	<i>Förvälls</i>	12 mån
Bönor	<i>Förvälls</i>	12 mån
Dill	<i>Hackas (undantag hela dillkronor)</i>	10-12 mån
Gräslök	<i>Hackas</i>	10-12 mån
Grönkål	<i>Förvälls</i>	12 mån
Haricot Verts	<i>Förvälls</i>	12 mån
Juice		12 mån
Kålrot	<i>Förvälls i bitar</i>	12 mån
Lök	<i>Hackas, förvälls</i>	12 mån
Majskolvar	<i>Förvälls</i>	12 mån
Mangold	<i>Förvälls</i>	12 mån
Morötter	<i>Förvälls</i>	12 mån
Nässlor	<i>Förvälls, hackas</i>	12 mån
Paprika	<i>Förvälls</i>	12 mån
Pepparrot	<i>Förpackas rå i alu-folie</i>	12 mån
Persilja	<i>Hackas</i>	12 mån
Purjolök	<i>Stora bitar, förvälls småstrimlad fryses rå</i>	12 mån
Rabarber	<i>Råa, osockrade eller lätt sockrade</i>	12 mån
Rödbetor	<i>Späda, kokas skalas</i>	12 mån
Selleri	<i>Förvälls</i>	12 mån
Spenat	<i>Förvälls</i>	12 mån
Squash	<i>Förvälls</i>	12 mån
Ärter	<i>Förvälls</i>	12 mån
Svamp	<i>Förvälls Smörfräst</i>	10-12 mån 6 mån

Varor som ej bör/behöver frysas

Aladåb	Ost som är grynpipeg
Avocado	(Fet ost går däremot bra)
Banan	Pepparkakor
Gelé	Rädisor
Gurka	Sallad (färsk)
Marmelad	Skorpor
Mjölksprodukter	Surkål
Omelett	Tomat
	Ägg

Installation

PLACERING

Ställ skåpet på ett torrt underlag på sådant sätt att det inte utsätts för direkt solljus eller annan värmekälla.

Skåpet ska stå stadigt och plant vilket är lätt att justera in med de fyra justerbara fötterna.

Det bör inte luta mot vägg på gångjärnssidan.

Om skåpet ställs på ett mjukt underlag, kontrollera uppställningen efter någon tid, då det finns risk för sättningar i mjukt underlag.

Vägguttaget med jorddon placeras lämpligen ovanför skåpet. Beakta eventuella lokala föreskrifter som finns för installation av skåpet.

JUSTERING AV DÖRR

Om dörren stöter mot sparksockeln kan du avhjälpa det genom att justera fötterna enligt ritningen.

Skåpet bör ej lutas mer än 7 grader, då golvet i så fall kan ta skada!

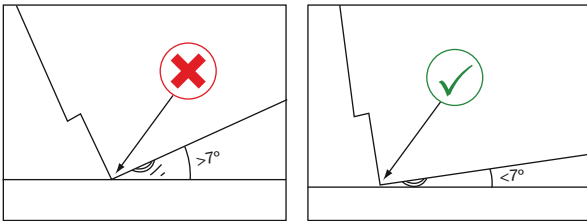

OM SKÅPET STÅR OJÄMNT:

Ta tag i front-panelen nedtill och lyft uppåt utåt. När panelen är borttagen kan man justera fötterna.

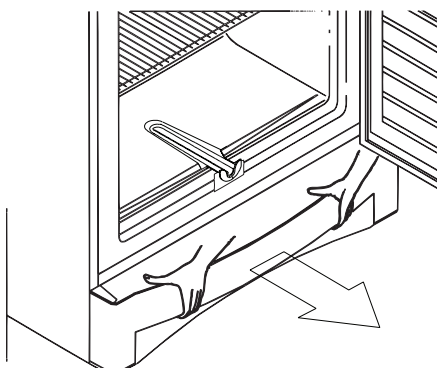

SKÅPET MÅSTE STÅ RAKT

Kontrollera med ett vattenpass att skåpet står rakt.

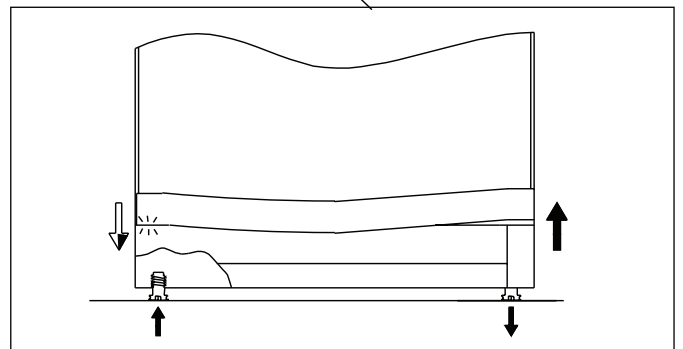
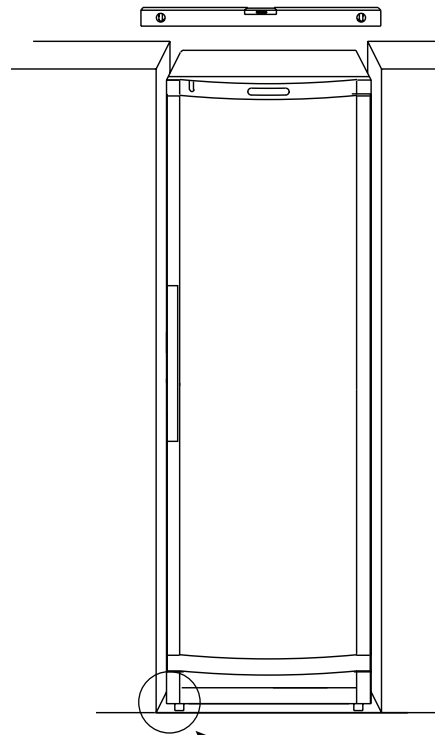

Justera genom att vrida de 4 fötterna med den bifogade nyckeln. Kontrollera gärna med vattenpass att skåpet står jämnt. Sätt tillbaka frontpanelen genom att fästa i ovankant och sedan trycka den på plats.

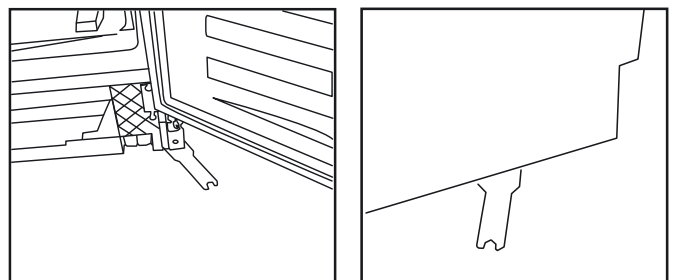

SKÅPET SETT FRÅN OVAN

Rekommenderat avstånd till vägg på gångjärnssida för att kunna placera om hyllor och dra ut backar är 25 mm.

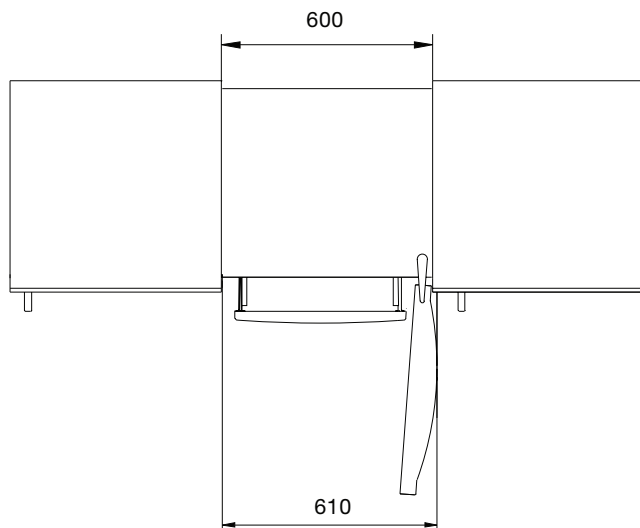

FRISTÅENDE ELLER INBYGGNAD

Skåpet kan användas fristående eller byggas in. Beakta eventuella lokala föreskrifter som finns för installation av skåpet. Måtten för inbyggnad framgår av skisserna. Ventilationen i Cylindas kylprodukter är anpassad till de förutsättningar som råder med moderna träöverskåp som har indragen rygg. Överskåp i plåt, monteras direkt på produkten.

Omgivningstemperatur där skåpet står, skall vara 16-32°.

Installationsalternativ

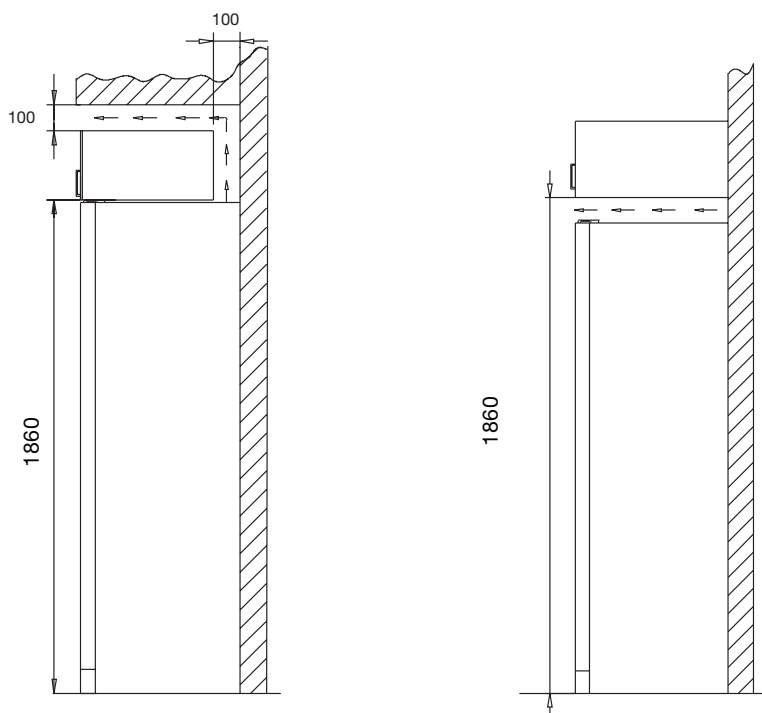

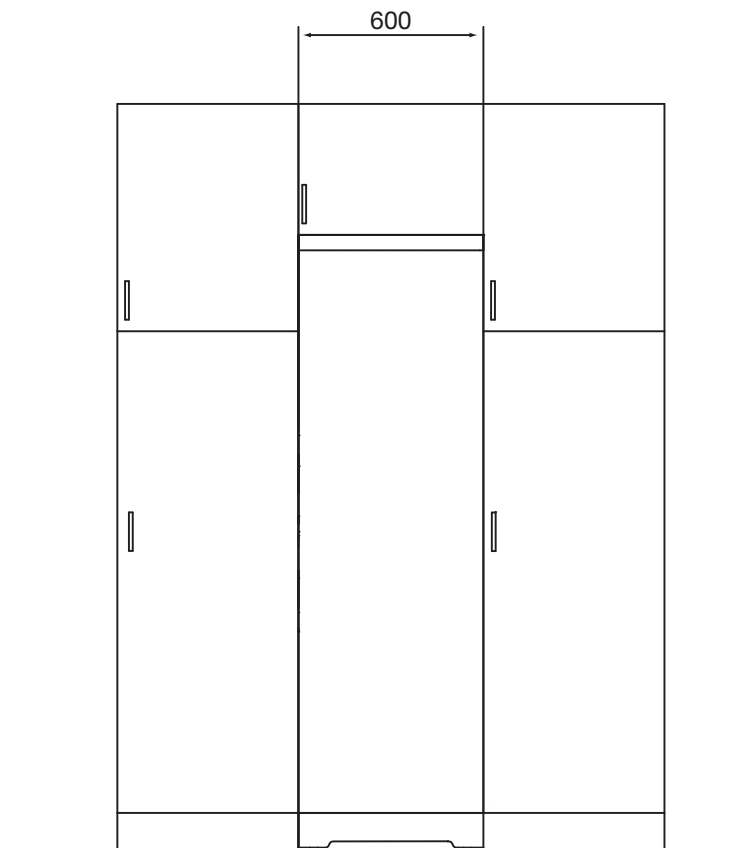
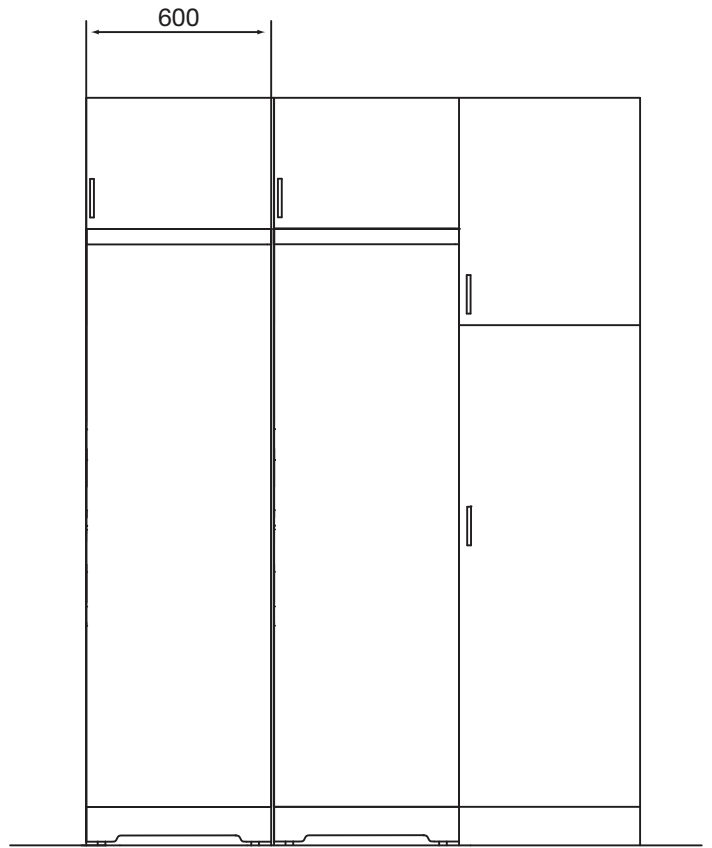

Omhängning av dörrar

Dörrarna kan växlas från högerhängning till vänsterhängning (eller tvärtom) på följande sätt:

- ① Det överste gångjärnet avlägnas. Dette används senare som översta gångjärn på motsatt sida. Lyft av den översta dörren.

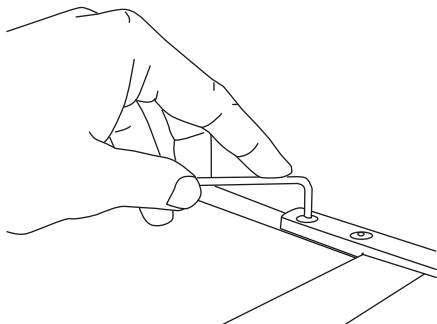

- ④ Fotpanelen sätts tillbaka och blindpluggen monteras på motsatt sida.

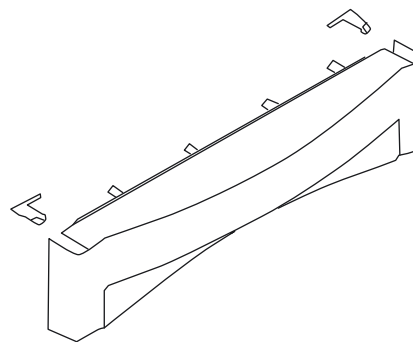

- ② Fotpanelen avlägsnas (se sid. 9). Bottengångjärnet demonteras med de 4 skruvarna, gångjärnet vänds 180 ° och monteras på motsatt sida.

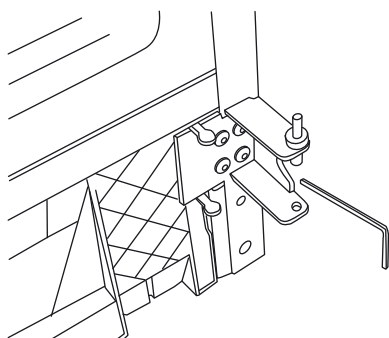

- ⑤ Justering av övre dörren; Skruvarna i gångjärnet över dörren lossas och gångjärnet vrids i önskad riktning. Skruvarna dras åt igen.

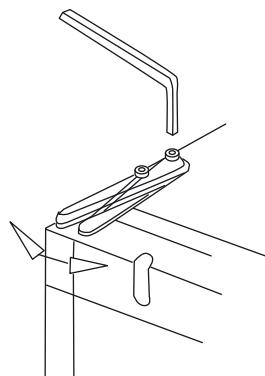

- ③ Justering av nedre dörren: De 4 skruvarna i bottengångjärnet lossas på nytt och gångjärnet skjuts i önskad riktning. Skruvarna dras åt och fotpanelen monteras.

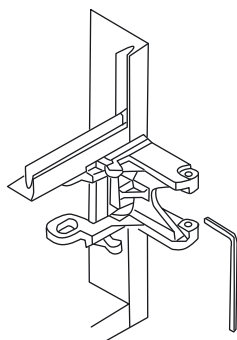

- ⑥ Handtaget flyttas. Täckpluggarna sätts i handtagshålen.

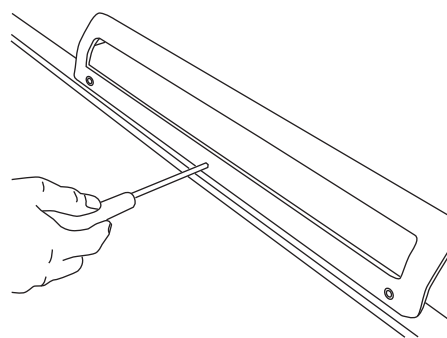

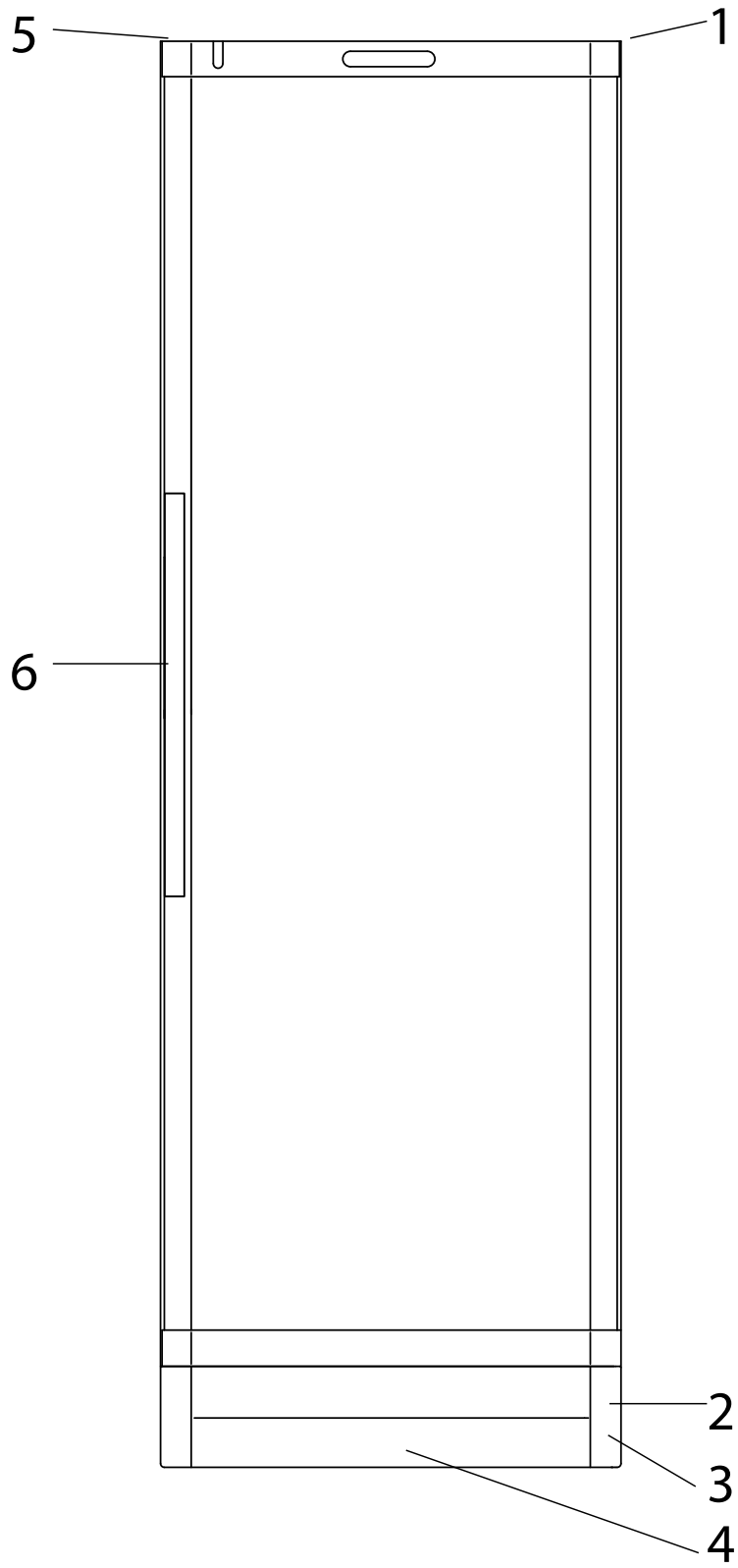

Cylinda ljudguide

Detta skåp har ett freonfritt köldmedium. De nya gaserna som ersatt freonet är positiva för miljön men har tyvärr den egenskapen att de har en högre förmåga att leda ljud. Jämfört med Ditt gamla skåp kan ljudnivån därför uppfattas som högre. *Detta är helt normalt.*

CHECKLISTA

- Kontrollera att skåpet står plant, samt att hyllor och korgar är korrekt insatta
- Försök undvik att placera skåpet *för* tätt intill annat föremål, t ex diskbänk.
- Har skåpet rörslingor på baksidan, kontrollera att de inte ligger emot varandra (frilägg rören från varandra).
- Placera skåpet svalt - inte i direkt solljus.
- Använd skåpet eleffektivt. Onödigt öppnande av dörrarna ger extra arbete för kompressorn som ska hålla temperaturen. Ljud uppstår alltid när kompressorn arbetar.

NORMALA LJUDKÄLLOR

- Ett klickande ljud kan höras när termostaten slår till och från.
- Susande eller svagt bubblande ljud kan höras från kylsystemet när köldmediet pumpas runt i skåpet.
- Droppande ljud beror på smältvatten som via en slang rinner ned i skålen.
- Surrande eller pulserande ljud kan höras från kompressorns motor och pump.

TEKNISKA DATA

Denna apparat uppfyller bestämmelserna i följande direktiv: EMC-direktivet (89/336) och lågspänningsdirektivet (72/73) med tillägg; Hushållsapparater som säljs inom EU uppfyller dessutom energieffektivitetsdirektivet (96/57) med tillägg.

Typskylten, som är placerad inne i apparaten, innehåller diverse teknisk information samt typ- och serienummer.

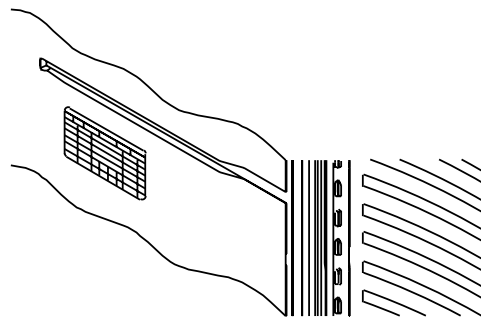



VARNING!

Eftersom köldmediet i denna apparat är en brandfarlig gas (Isobutan R600a) bör stor försiktighet iaktas vid transport, uppackning och installation.

Följ tillverkarens rekommendationer för avfrostning, och använd inte mekaniska verktyg eller andra konstlade sätt för att påskynda avfrostningen.

Service får endast utföras av ett kvalificerat servicecenter.

Om skåpet inte fungerar

Om man är osäker på om skåpet fungerar eller inte, kan man testa det på följande sätt:

Stäng av skåpet i 15 minuter.

Slå sedan på det igen. Om det 5 min därefter märks en lätt frostbeläggning på frysens hyllor resp. på kylens kylelement (metallstycket baktill inne i skåpet) så fungerar skåpet.

Innan service beställs, kontrollera först följande:

1 Står skåpet rakt?

2 Är stickproppen isatt?

3 Har en säkring ("propp") gått?

4 Är det elavbrott?

5 Är temperaturvredet riktigt inställt?

Oavsett av vilken orsak skåpet inte fungerar, undvik att öppna dörrarna så att kylan släpps ut.

Den lilla förhöjningen på skåpets framsida (se bild) är till för att göra din dörr mer lättöppnad. I normalt fall så sluter dörrens packing tätt runt förhöjningen, dock kan det i sällsynta fall förekomma lite kondensbildning i området. I sådana fall går det bra att ta bort förhöjningen.



Säkerhet Viktigt!

Ett kasserat skåp kan vara farligt för barn vid lek.

Ta bort dörrarna eller placera skåpet så att barn inte kan komma åt det.

Viktig Information

Var uppmärksam på att Cylindas garanti och produktansvar bortfaller vid ingrepp i apparatens uppbyggnad, ändring av apparatens komponentbestyckning och apparaten kan inte användas lagenligt. Godkännandet som framgår av Cylindas märkesskylt är också giltigt.



service

- Vi har service i hela landet
- Gå in på www.cylinda.se eller
- Ring 0771-25 25 00 (endast lokaltaxa)

uppge

- Maskintyp
- Problembeskrivning
- Serienummer
- Namn och adress
- Inköpsdatum
- Ditt telefonnummer

Våra tekniker är specialutbildade på Cylindaprodukter och vi använder bara originalreservdelar.

Elektroskandia Sverige AB, Cylinda, 191 83 Sollentuna

Cylinda
år efter år